

VISTA ALZADO
 Espesor: 8 mm

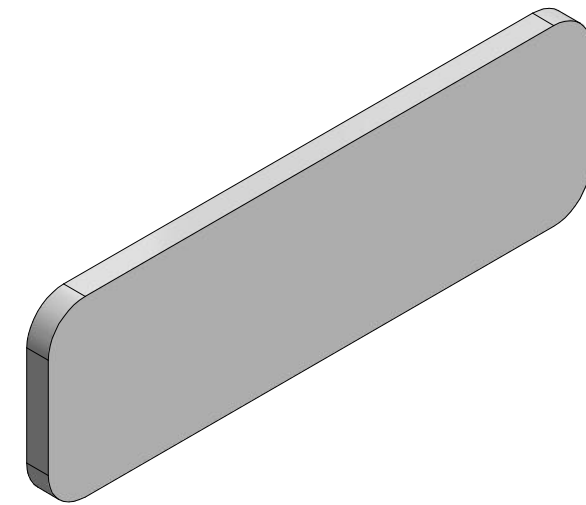

VISTA ISOMÉTRICA

NOTAS

- Todas las cotas en mm (S.I.C).
- La cota prevalecerá sobre el dibujo.

3	PLACA DE AUMENTO	06	Astm-A36			0.818	
Nº De Pzas	Denominación	Hoja de Norma Plano Nº	Material	Nº De Correl	Pieza Semimanufacturada Modelo Nº Estampa Nº	Peso Kg	Observaciones
CAMPO DE TOLERANCIA			FECHA	NOMBRE	Proyecto Y		 DEPARTAMENTO DE DISEÑO Y MANUFACTURA UNIVERSIDAD TÉCNICA FEDERICO SANTA MARÍA
M.MÁX	M.MÍN		DIBUJÓ	30-07-2020	Angelo Lloyd	Diseño Mecánico	
			REVISÓ	Santiago Geywitz	RAMO DE CARRERA:		PLANO_FB_06
			ESCALA:		Trabajo de título		
					PLANO DE FABRICACIÓN		